

PLANCHADORAS MURALES WALL IRONERS



2025



PLANCHADORAS MURALES

Simples, fiables, robustas y económicas.

La gama de planchadoras murales de PRIMER es la elección ideal para aquel tipo de establecimientos que no necesita grandes producciones y en los que sin embargo el nivel de inversión sí es un factor importante. Fáciles de usar, son perfectas para pequeñas cantidades de prendas planas en establecimientos tales como restaurantes, pequeños hoteles, albergues, etc.

De calentamiento eléctrico y en sus dos versiones de diámetro de rodillo (180 y 250 mm) necesitan de un paso por secadora previo para alcanzar la humedad del 20-25% y así lograr la calidad de planchado óptima.

La nueva gama EXCELLENCE con el **programador P** representa un paso adelante en términos de eficiencia y productividad.

WALL IRONERS

User-friendly, reliable, robust and not expensive.

The range of PRIMER wall ironers is the ideal choice for those laundries which do not have a big output but where the investment point matters. Its easy use makes them perfect to iron the flatwork from restaurants, small hotels, youth hostels, etc.

Electrically heated, there are two versions, diameter 180 and 250 mm. The linen needs the previous drying in a tumbler to get the moisture of 20-25% which will provide the optimum ironing results.

Their simple mechanism makes them reliable and long-lasting, being the most economic option for the smaller laundries.

The new EXCELLENCE range with the **P programmer** represents a step forward in terms of efficiency and productivity.

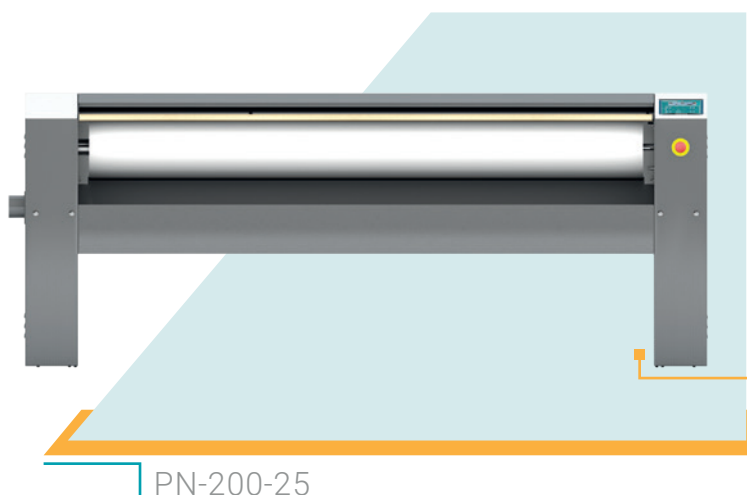

Ø 180

Eléctrica / Electric

Ø 250

Eléctrica / Electric

Ø 250 EXCELLENCE

Eléctrica / Electric

**NUEVA
NEW**

Ø 180

PN-100/18, PN-120/18

Idónea para pequeños establecimientos, restaurantes, colegios, residencias...

Ideal for small establishments, restaurants, schools, nursing homes...

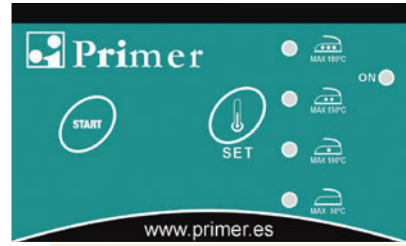
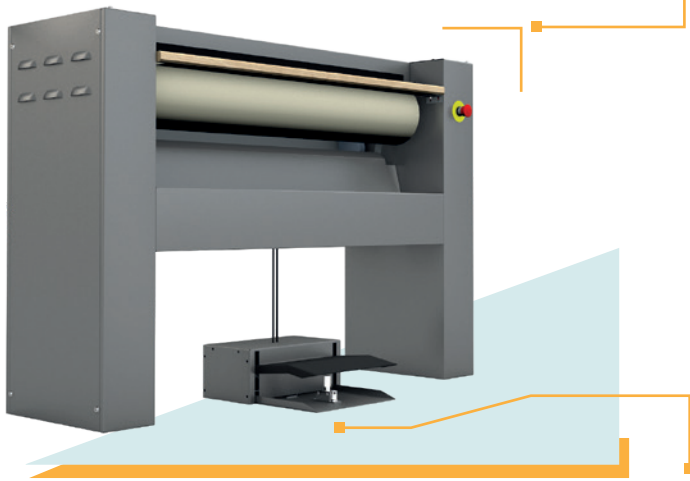

▼ PROGRAMADOR ELECTRÓNICO

Con botón marcha/paro y opción selección 4 temperaturas diferentes (50/100/150/180 °C).

▼ ELECTRONIC PROGRAMMER

With push button for start/stop and option between 4 different temperatures (50/100/150/180 °C).

▼ PEDAL

Movimiento manual de la cubeta mediante pedal.

▼ PEDAL

Manual bed lifting by pedal.

▼ CARACTERÍSTICAS Ø180 mm

Introducción y recepción frontal de las prendas.

Longitud del rodillo: de 1 metro y 1,2 metros.

Mueble exterior en skinplate y panel superior en acero inoxidable.

Cubeta en aluminio anodizado.

Elevación manual de la cubeta.

Barra salvadedos.

Programador electrónico: inicio/paro. Selección de temperatura.

Calefacción eléctrica.

Rodillo recubierto en poliéster y funda de algodón.

Modelo Nomex: con muletón y funda Nomex, que permite trabajar a altas temperaturas, hasta 190 °C.

▼ FEATURES Ø180 mm

Front feed and return.

Roll length: 1 metre and 1,2 metres.

Panels in skin plate. Top panels in stainless steel.

Chest in anodized aluminium.

Manual lifting of the chest.

Fingerguard.

Electronic control: start/stop. Temperature selection.

Electric heating.

Roll covered in polyester and cotton felt in standard model.

Nomex model: possibility to work at higher temperatures, up to 190 °C.

Ø 250

PN-100/25, PN-120/25, PN-140/25, PN-200/25

Idónea para pequeños establecimientos,
restaurantes, colegios, residencias...

Ideal for medium establishments.



PROGRAMADOR ELECTRÓNICO

Microprocesador electrónico que permite controlar la temperatura de planchado de la máquina de una forma más precisa y rápida.

ELECTRONIC PROGRAMMER

Electronic microprocessor which allows to easily control the ironing temperature of the machine.

ACTIVA EL MOVIMIENTO DE LA CUBETA DE FORMA AUTOMÁTICA

AUTOMATIC ACTIVATION OF THE BED FTING

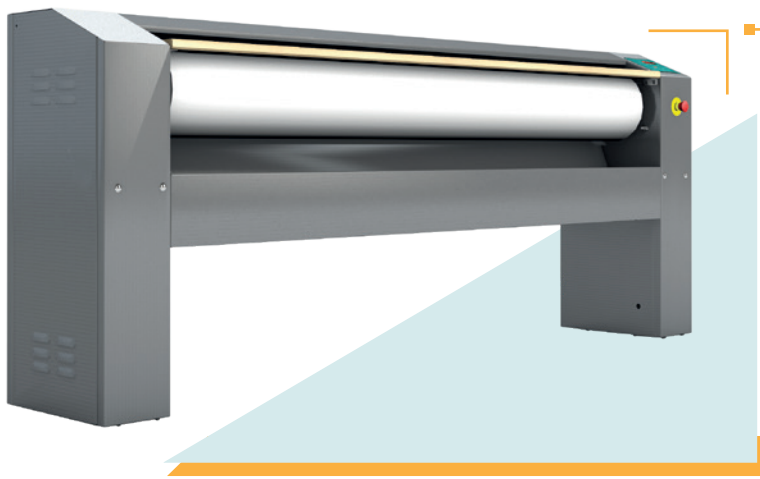

CARACTERÍSTICAS Ø250 mm

Introducción y recepción frontal de las prendas.

Longitud del rodillo: de 1 metro y 1,2 metros.

Mueble exterior en skinplate y panel superior en acero inoxidable.

Cubeta en aluminio anodizado.

Elevación de la cubeta mediante fotocélula.

Barra salvadedos.

Programador electrónico: inicio/paro. Selección de temperatura.

Calefacción eléctrica.

Rodillo recubierto en poliéster y funda de algodón.

Modelo Nomex: con muletón y funda Nomex, que permite trabajar a altas temperaturas, hasta 190 °C.

FEATURES Ø250 mm

Front feed and return.

Roll length: 1 metre and 1,2 metres.

Panels in skin plate. Top panels in stainless steel.

Chest in anodized aluminium.

Bed lifting by foot photocell.

Fingerguard.

Electronic control: start/stop. Temperature selection.

Electric heating.

Roll covered in polyester and cotton felt in standard model.

Nomex model: possibility to work at higher temperatures, up to 190 °C.

Ø 250 EXCELLENCE

PN-140/25, PN-200/25

Más eficiencia y productividad.

More efficiency and productivity.

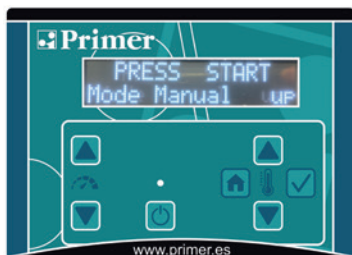

▼ MICROPROCESADOR P

Pantalla digital con velocidad y temperatura. Velocidad ajustable de 1,5 a 6 m/min. Modo AUTO.

▼ P MICROPROCESSOR

Digital screen with speed and temperature display. Adjustable speed from 1,5 to 6 m/min. AUTO mode.

NUEVA
NEW

▼ VARIADOR DE FRECUENCIA Y EXTRACCIÓN

Más productividad. No hay elevación de la cubeta, funciona como una calandra, más productividad y eficiencia.

▼ SPEED INVERTER AND EXTRACTION

More productivity. No chest lifting, it operates like a flatwork ironer, more productive and more efficient.

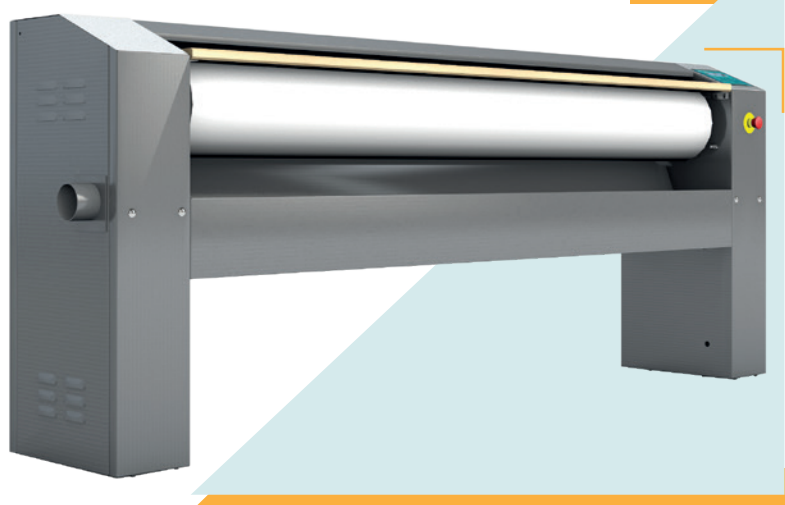

▼ CARACTERÍSTICAS Ø250 mm

Introducción y recepción frontal de las prendas.

Longitud del rodillo: de 1,4 metros a 2 metros.

Mueble exterior en skinplate y panel superior en acero inoxidable.

Sin elevación de la cubeta, funciona como la calandra.

Barra salvadedos.

Variador de frecuencia y extracción: más productividad.

Nuevo programador electrónico P: ajuste de la temperatura y la velocidad, modo Auto: ajuste automático de la velocidad en función de la temperatura seleccionada, más eficiente.

Calefacción eléctrica.

Rodillo recubierto en Nomex estándar, que permite trabajar a altas temperaturas, hasta 190 °C.

▼ FEATURES Ø250 mm

Front feed and return.

Roll length: 1,4 metre and 2 metres.

Panels in skin plate. Top panels in stainless steel.

No chest lifting, it operates like a flatwork ironer.

Fingerguard.

Speed inverter and extraction: more productivity.

New P electronic control: adjustable temperature and speed, Auto mode: automatic adjustment of the speed according to the selected temperature, more efficient.

Electric heating.

Roll covered in Nomex as standard: possibility to work at hightemperatures, up to 190 °C.

	U.	PN-100/18	PN-120/18	PN-100/25	PN-120/25	PN-140/25	PN-200/25	PN-140/25 EXCELLENCE	PN-200/25 EXCELLENCE
DATOS GENERALES GENERAL DETAILS									
Producción teórica* Theoretical production*	Kg/h	15	20	25	27.5	30	35	40	50
Ø Rodillo Roll Ø	mm	180	180	250	250	250	250	250	250
Anchura útil Working length	mm	1000	1200	1000	1200	1400	2000	1400	2000
Velocidad de trabajo Working speed	mt/min	2,02	2,02	4,2	4,2	4,2	4,2	1,5-6	1,5-6
Programador electrónico Electronic control		✓	✓	✓	✓	✓	✓	Nuevo P New P	Nuevo P New P
Movimiento cubeta Bed lifting		Pedal	Pedal	Fotocélula / Photocell				-	-
POTENCIAS POWER									
Potencia resistencias Heating power	kW	3,3	4	4,95	6	7	12	7	12
Potencia motor rodillo Roll motor power	kW	0,029	0,029	0,18	0,18	0,18	0,18	0,18	0,18
Potencia motor ventilador Fan motor power	kW	-	-	-	-	-	-	0,12	0,12
Potencia total eléctrica Total electric power	kW	3,329	4,029	5,13	6,18	7,18	12,18	7,3	12,3
DIMENSIONES DIMENSIONS									
Longitud Length	mm	1370	1570	1462	1662	1862	2462	1923	2523
Profundidad Depth	mm	438	438	484	484	484	484	484	484
Altura Height	mm	952	952	985	985	985	985	985	985
Peso Weight	Kg	80	90	114	124	134	164	154	184
Volumen Volume	m ³	0,52	0,60	0,69	0,79	0,89	1,17	0,92	1,20
DIMENSIONES CON EMBALAJE PACKING DIMENSIONS									
Anchura Length	mm	1490	1690	1490	1690	1890	2490	1890*	2490*
Profundidad Depth	mm	540	540	540	540	540	540	540	540
Altura Height	mm	1130	1130	1130	1130	1130	1130	1130	1130
Peso Weight	Kg	100	110	124	134	154	184	174	204
Volumen Volume	m ³	0,91	1,03	0,91	1,03	1,15	1,51	1,15	1,52
OTROS OTHERS									
Nivel sonoro Noise level	dB	55	55	55	55	55	55	60	60

*20-25% humedad / humidity

PRIMER se reserva el derecho de modificar los datos técnicos sin preaviso.
PRIMER reserves the right to modify the technical data without notice.

DPTO. COMERCIAL
SALES DEPARTMENT

+34 93 812 27 70
+34 93 812 27 96 (export)
info@primer.es
export@primerlaundry.com

RECAMBIOS
SPARE PARTS

+34 93 812 27 75
parts@primer.es

SERVICIO TÉCNICO
AFTER SALES DEPT.

+34 93 812 27 32
sat@primer.es



primer.es 
ONNERA GROUP

C. Comerç, 6-12 - Pol. Ind. La Quintana
08504 Sant Julià de Vilatorrada
BARCELONA (SPAIN)