



Primer

PN-140/25 - PN-200/25 EXCELLENCE REPASSEUSES MURALES Ø 250 mm



PROGRAMMATEUR ÉLECTRONIQUE

Simple et convivial, avec un mode automatique:
gestion automatique de la vitesse de repassage en
fonction de la température choisie.
Affichage digital de la vitesse et de la température.



EFFICIENCE

Confort acoustique : 60 dB max
Encombrement minimum : gain de place, adapté aux
petits espaces
Idéal pour le traitement de petites quantités de linge
plat pour des structures comme des restaurants, des
chambres d'hôtes, des auberges...



ROBUSTESSE

Revêtement Nomex : résistant aux températures
élevées
Panneaux en skinplate gris et inox
Tablette d'engagement en bois
Nouvelle cinématique, meilleure fiabilité
Composants industriels, plus durables



FONCTIONNALITÉS

Grande surface de contact du rouleau avec le linge
Fonctionnement identique à une sècheuse repasseuse:
pas de descente de fer, plus ergonomique
Modèles équipés de bandes Nomex, d'une aspiration
et d'un variateur de vitesse: plus de productivité.
Vitesse et températures réglables.



MAINTENANCE

Installation facile : ne requiert qu'une connexion
électrique
Accès facile sur les côtés pour l'entretien
Démontage rapide et facile des roulements



AUTRES

Murale : engagement et sortie du linge à l'avant
Rouleau Ø 250 mm
Longueurs utiles : 1.400 et 2.000 mm
Chauffage électrique
Certifications CE

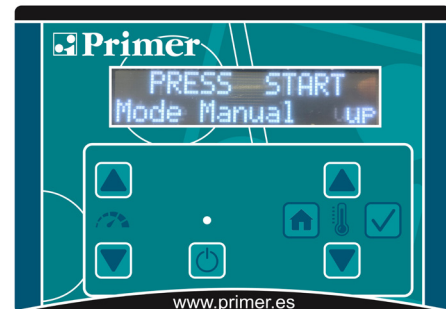
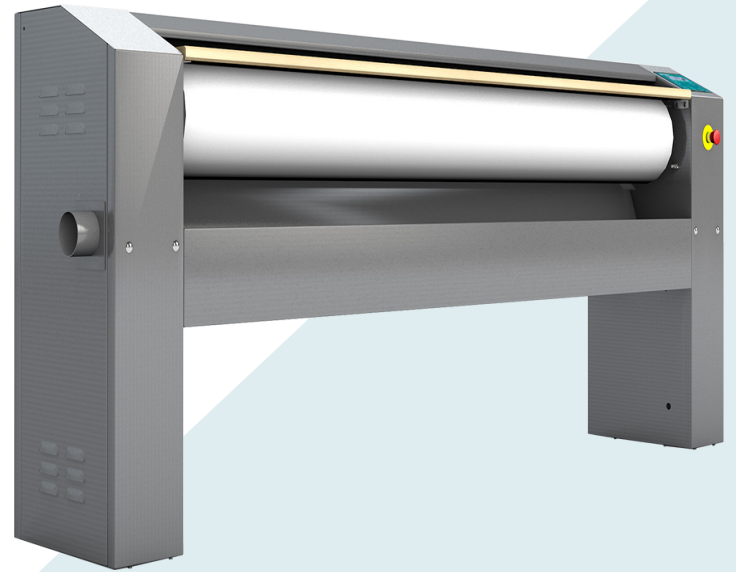

OPTIONS

- Tension 440V III 60 Hz sans N (marine)
- 230V III+T 50-60 Hz

DONNÉES TECHNIQUES	UNIT.	PN-140/25 EXCELLENCE	PN-200/25 EXCELLENCE
DONNÉES GÉNÉRALES			
Production théorique*	Kg/h	40	50
Ø Rouleau	mm	250	250
Largeur utile	mm	1.400	2.000
Vitesse de travail	mt/min	1,5 - 6	1,5 - 6
Programmeur électronique	-	Oui	Oui
Mouvement cuvette	-	Aucun	Aucun
PUISSANCES			
Puissance des résistances	Kw	7	12
Puissance moteur rouleau	Kw	0,18	0,18
Puissance ventilateur	Kw	0,12	0,12
Puissance électrique totale	Kw	7,3	12,3
CONNEXIONS		ÉLECTRIQUE	ÉLECTRIQUE
Tension 230V - I + N + T	N° x mm ² /A	4 x 6 / 20A	4 x 10 / 40A
Tension 400V - III + N + T	N° x mm ² /A	5 x 4 / 16A	5 x 4 / 20A
DIMENSIONS HORS TOUT / DIMENSIONS D'EMBALLAGE			
Largeur nette / Largeur brute	mm	1.923 / 1.890	2.523 / 2.490
Profondeur nette / Profondeur brute	mm	484 / 540	484 / 540
Hauteur nette / Hauteur brute	mm	985 / 1.130	985 / 1.130
Poids net / poids brut	Kg	154 / 174	184 / 204
Volume net / volume brut	m ³	0,92 / 1,15	1,20 / 1,52
AUTRES			
Niveau sonore	dB	60	60

*20 % - 25 % d'humidité résiduelle

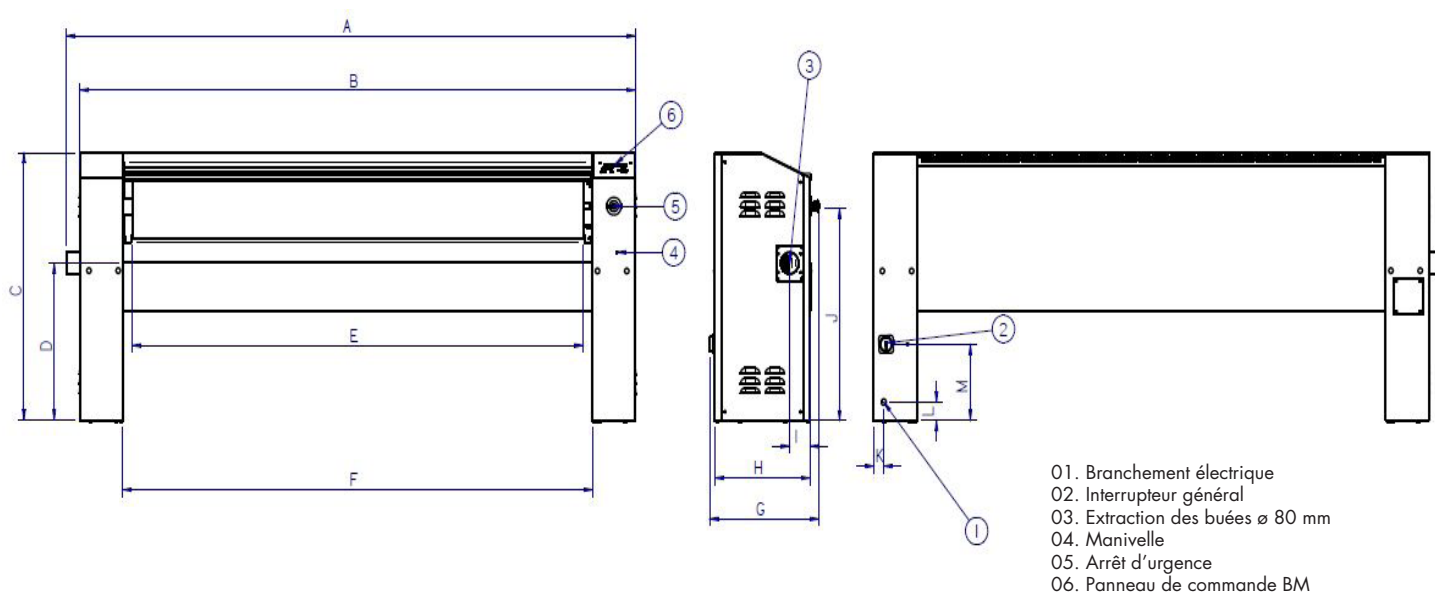

	A	B	C	D	E	F	G	H	I	J	K	L	M
PN-140/25 EXCELLENCE	1.922	1.862	985	610	1.400	1.480	484	423	91	791	45	75	287
PN-200/25 EXCELLENCE	2.522	2.462	985	610	2.000	2.080	484	423	91	791	45	75	287

