



# Primer

## DE-18 / 22 EXCELLENCE SECHOIRS ROTATIFS



### T2 CONTROL

Ecran tactile 7" convivial et programmable T2. Connexion USB. Plateforme en ligne gratuite pour la programmation, la télémétrie, l'analyse de données...  
Affichage de vidéos (pubs, instructions, etc.)  
37 langues disponibles



### FONCTIONNALITES

Inversion de sens du tambour standard  
Tambour inox standard  
Variateur de fréquence standard



### EFFICIENCE

SMART DRY - Contrôle de l'humidité intelligent avec nouveau contrôle de température à l'entrée d'air du tambour  
AIR RECOVERY SYSTEM - Système de recirculation d'air efficace  
INSULATED PANEL - Circuit d'air complet  
Hublot double vitrage  
FULL FLOW - nouveau système d'optimisation du flux d'air.  
Grand filtre à peluches tiroir



### CONNECTIVITE

IoT Primerlink standard  
Gestion de la blanchisserie



### POLYVALENCE

Fait-sur-mesure - personnalisation  
WET CLEANING  
OPL > SELF - Modèle OPL standard facilement transformable en version libre-service



### ERGONOMIE

Filtre à peluches tiroir, maille en acier inox  
Grand diamètre de porte  
Sens d'ouverture de porte ajustable sur site



### MAINTENANCE

Panneau de commande articulé : accès facile et ergonomique  
Menu technique : statistiques pour les techniciens et maintenance avec console externe.



### AUTRES

Carrosserie en skinplate gris, aspect inox  
Système anti-incendie  
EFFICIENT DRUM- Nouvelles perforations embouties du tambour.  
COOL DOWN - anti-froissement en fin de cycle  
Chauffage électrique, gaz ou vapeur  
Homologation CE



## OPTIONS

- Ouverture de porte opposée
- Modèle tropicalisé
- Dosificateur / pulvérisateur (sans compresseur)
- Panneau arrière avec filtre air
- Filtre peluches mailles 0,6mm (standard sur STD 0,3mm)
- Filtre peluches mailles 1,2mm (standard sur STD 0,3mm)
- Carrosserie en inox
- Panneau frontal en inox
- Batterie vapeur en inox
- Batterie vapeur basse pression
- Emballage bois
- Puissance électrique réduite (12kW au lieu de 18 kW) pour DE-18
- Tension marine pour modèles électriques: 440V III 50/60 Hz sans neutre
- Autres options de tension disponibles

DONNEES TECHNIQUES	UNIT.	DE-18 EXCELLENCE		DE-22 EXCELLENCE	
<b>CAPACITE</b>					
Capacité 1/18 // Capacité 1/20	Kg	18,3 // 16,5		24,3 // 21,9	
Production horaire (electr. // gaz)	Kg/h	30 // 33,6		40 // 44,6	
Capacité d'évaporation (electr. // gaz)	l/h	14,9 // 16,3		20 // 22,3	
<b>TAMBOUR</b>					
Ø Tambour	mm	750		835	
Ø Porte	mm	574		574	
Hauteur centre porte	mm	976		1030	
Hauteur bas de porte	mm	689		743	
Longueur tambour	mm	746		800	
Volume tambour	l	330		438	
<b>PUISSANCE</b>					
Moteur tambour	kW	0,37		0,37	
Moteur ventilateur	kW	0,55		0,75	
Chauffage électrique	kW	18		24	
Puissance élec. totale (mod élec.)	kW	18,97		25,17	
Chauffage gaz	kW	20,51		31	
Consommation instantanée gaz propane (G31)	kg/h	1,76		2,66	
Consommation instantanée gaz naturel (G20)	m3/h	2,17		3,28	
Puissance élec. totale (mod. gaz)	kW	0,97		1,17	
Puissance élec. totale (mod vapeur)	kW	30		49,2	
Chauffage vapeur	kW	0,97		1,17	
<b>CONNEXIONS</b>					
		ELECTR.		GAZ/VAP	
Tension 230V - I + N + T	N° x mm2 / A	-		3 x 1,5 / 20A	
Tension 230V - III + T	N° x mm2 / A	4 x 16 / 63A		3 x 1,5 / 20A	
Tension 400V - III + N + T	N° x mm2 / A	5 x 10 / 32A		3 x 1,5 / 20A	
Ø Entrée gaz	BSP	1/2"		1/2"	
<b>DIMENSIONS / DIMENSIONS D'EMBALLAGE</b>					
Largeur nette / Largeur brute	mm	785 / 865		890 / 970	
Profondeur nette / Profondeur brute	mm	1125 / 1210		1255 / 1345	
Hauteur nette / Hauteur brute	mm	1694 / 1840		1812 / 1940	
Poids net / Poids brut	Kg	187 / 200		210 / 230	
<b>AUTRES</b>					
Débit d'air max.	m3/h	1200		1500	
Ø Sortie buées	mm	200		200	
Niveau sonore	dB	64		65	

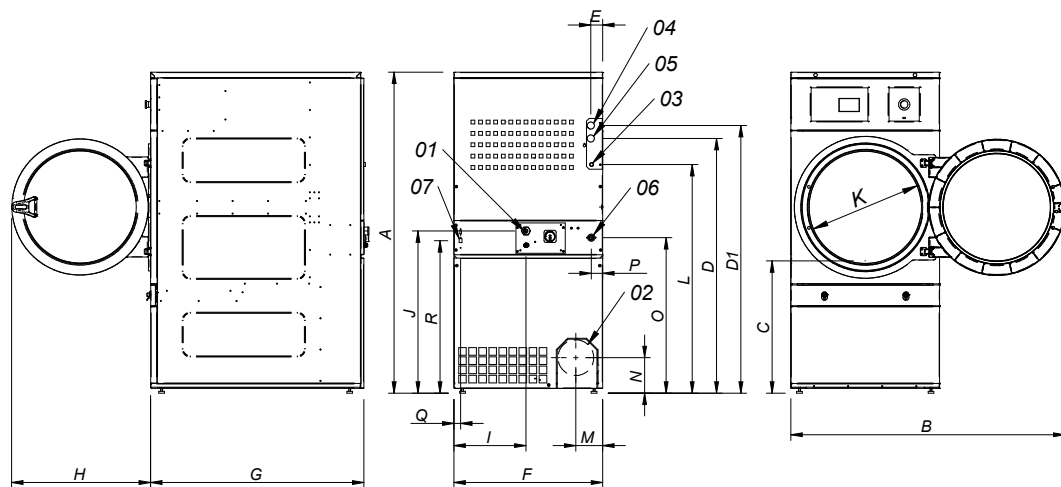

- 01 CONNEXION ELECTRIQUE
- 02 SORTIE BUEES Ø200
- 03 CONNEXION GAZ 1/2"
- 04 CONNEXION VAPEUR 3/4"
- 04 CONNEXION VAPEUR 1" (22kg)
- 05 SORTIE CONDENSATS 3/4"
- 05 SORTIE CONDENSATS 1" (22kg)
- 06 VANNE D'EAU ANTI-INCENDIE 3/4"
- 07 CONNEXION ETHERNET

	A	B	C	D	D1	E	E1	F	G	H	I	J	K	L	M	N	O	P	Q	R
DE-18	1694*	1447	689	1354	1422	68	68	785	1125	735	380	870	575	1226	133	180	830	65	35	805
DE-22	1812*	1552	743	1430	1532	112	55	890	1255	735	107	920	575	1344	238	180	885	65	37	860

\* Mesure avec pieds montés (30mm)

