



CARÁCTERÍSTICAS

DOS MODELOS

PLATO UNIVERSAL: PRE-U

PLATO PARA CUELLOS Y PUÑOS: PRE-CP

- Plato inferior vaporizante y aspirante para los dos modelos.
- Descenso del plato superior accionado por dos pulsadores.
- Disponible con o sin caldera.
- Disponible con o sin compresor.
- Todos los modelos equipados con aspirador.
- Para conectar a la red de vapor y aire.
- Presión de aire: 6-7 bar
- Presión de vapor: 4-5 bar
- Voltaje: 230/400V III 50-60Hz

PRENSA MODELO PRE-U

- Platos universales, platos inferior y superior vaporizantes, opcional plato superior pulido.
- Dimensiones de los platos : 1.170 x 360 x 220 mm.

PRENSA MODELO PRE-CP

- Platos para cuellos y puños, plato inferior vaporizante
- Plato superior pulido



OPCIONES

- Caldera incorporada 16 Lt (12 kW).
- Compresor incorporado 2 HP.
- Grupo plancha vapor completo.
- Pistola quitamanchas aire-vapor.
- Plato superior pulido, no vaporizante (modelo PRE-U)

DATOS TÉCNICOS	UNID	PRE-U		PRE-CP	
		CON CALDERA	SIN CALDERA	CON CALDERA	SIN CALDERA
DATOS GENERALES					
Dimensiones plato	mm	1.170 x 360 x 220	1.170 x 360 x 220	940 x 160	940 x 160
Capacidad caldera	l	16	-	16	-
Compresor	-	Opc	Opc	Opc	Opc
Grupo Plancha	-	Opc	Opc	Opc	Opc
Pistola Vapor	-	Opc	Opc	Opc	Opc
Plato superior Pulido	-	Opc	Opc	Opc	Opc
POTENCIA					
Motor aspiración	HP	0,6	0,6	0,6	0,6
Motor bomba	HP	0,75	-	0,75	-
Motor compresor (Opcional)	HP	2	2	2	2
Resistencia caldera	kW	12	-	12	-
CONEXIONES					
Ø Entrada agua	BSP	3/8"	-	3/8"	-
Ø Salida agua caldera	BSP	1/2"	-	1/2"	-
Ø Entrada vapor	BSP	-	1/2"	-	1/2"
Ø Salida condensados vapor	BSP	-	1/2"	-	1/2"
Presión vapor	BAR	4-5	4-5	4-5	4-5
Consumo Vapor	Kg/h	12-20	12-20	12-20	12-20
Ø Entrada aire	BSP	-	3/8"	-	3/8"
Presión aire	BAR	6-7	6-7	6-7	6-7
Consumo de aire	NI/min	40	40	40	40
DIMENSIONES / DIMENSIONES CON EMBALAJE					
Ancho neto / Ancho bruto	mm	1.370 / 1.440	1.370 / 1.440	1.370 / 1.440	1.370 / 1.440
Profundo neto / Profundo bruto	mm	1.080 / 1.110	1.080 / 1.110	1.080 / 1.110	1.080 / 1.110
Alto neto / Alto bruto	mm	1.250 / 1.410	1.250 / 1.410	1.250 / 1.410	1.250 / 1.410
Peso neto / Peso bruto	kg	292 / 342	237 / 287	292 / 342	237 / 287
Volumen	m ³	1,84 / 2,25	1,84 / 2,25	1,84 / 2,25	1,84 / 2,25
OTROS					
Voltaje	Hz	230/400V III	230/400V III	230/400V III	230/400V III
Nivel Sonoro	dB	70	70	70	70

PRENSA
AUTÓNOMA (CON CALDERA)

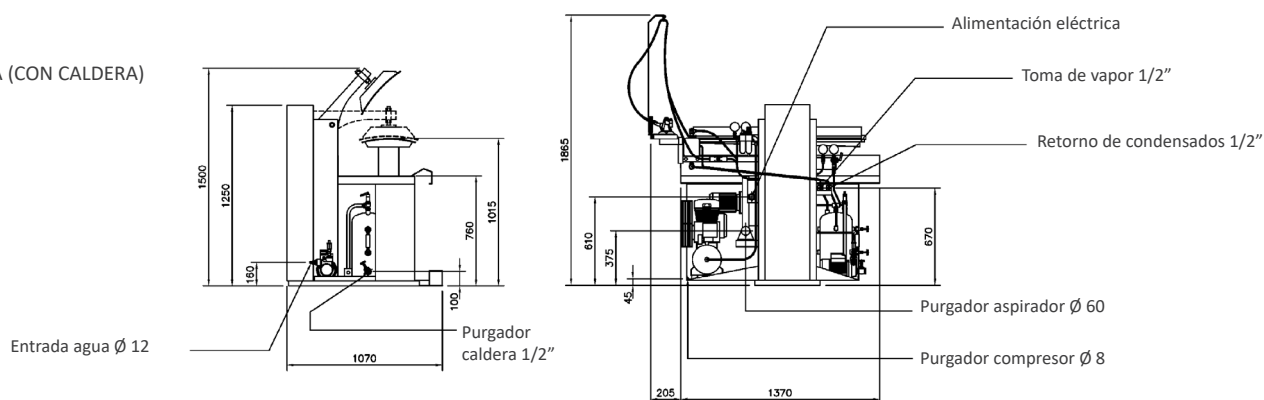

PRENSA
CENTRALIZADA (SIN CALDERA)

