

PLANCHADORAS MURALES EXCELLENCE

PN-140/25 - PN-200/25

CONTROL ELECTRÓNICO P

Simple y fácil de usar con un modo automático: gestión automática de la velocidad de planchado según la temperatura seleccionada. Pantalla digital para controlar la velocidad y temperatura

EFICIENCIA

Confort acústico: 60 dB máx
Diseño compacto: ahorro de espacio, adecuado para espacios pequeños
Ideal para procesar pequeñas cantidades de prendas planas en estructuras como restaurantes, albergues, hostales,...

ROBUSTEZ

Revestimiento Nomex: resistente a altas temperaturas
Paneles en skinplate gris y acero inoxidable
Mesa de alimentación de madera
Nueva cinemática: mejor fiabilidad
Eje de rodillo y rodamientos industriales: más duraderos

PRESTACIONES

Gran área de contacto del rodillo con las prendas.
Modo de funcionamiento de una calandra mural: sin movimientos de la cubeta, más ergonómico.
Modelos equipados con correas Nomex, extracción e inverter: más productividad.
Velocidad y temperatura ajustable.

MANTENIMIENTO

Fácil instalación: solo requiere una conexión eléctrica
Fácil acceso en ambos lados para mantenimiento
Desmontaje rápido y fácil de los rodamientos

OTROS

Introducción y recepción frontal
Rodillo \varnothing 250mm
Anchura útil: 1.400 y 2.000 mm
Calefacción eléctrica
Certificación CE

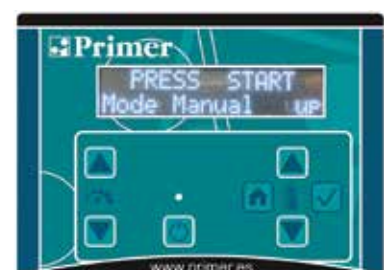

DATOS TÉCNICOS	UNIT.	PN-140/25 EXCELLEN	PN-200/25 EXCELLENCE
DATOS GENERALES			
Producción teórica*	Kg/h	40	50
Ø Rodillo	mm	250	250
Anchura útil	mm	1.400	2.000
Velocidad de trabajo	mt/min	1,5-6	1,5-6
Programador electrónico	-	Sí	Sí
Movimiento cubeta	-	No	No
POTENCIA			
Potencia Resistencias	kW	7	12
Potencia motor rodillo	kW	0,18	0,18
Potencia ventilador	kW	0.12	0.12
Potencia Total Eléctrica	kW	7,3	12,3
CONEXIONES			
Tensión 230V - III + T	N° x mm ² /A	4 x 6 /20A	4 x 10 /40A
Tensión 400V - III + N + T	N° x mm ² /A	5 x 4 / 16A	5 x 4 / 20A
DIMENSIONES/ DIMENSIONES CON EMBALAJE			
Ancho neto / Ancho bruto	mm	1.923 / 1.890	2.523 / 2.490
Profundo neto / Profundo bruto	mm	484 / 540	484 / 540
Alto neto / Alto bruto	mm	985 / 1130	985 / 1130
Peso neto / Peso bruto	Kg	154 / 174	184 / 204
Volumen	m3	0,92 / 1,15	1,20 / 1,52
OTROS			
Nivel Sonoro	dB	60	60
Núm. extractores	m3/h	1	1
Ø extracción	mm	80	80
Flujo de aire	m3/h	500	500

*20%-25% humedad

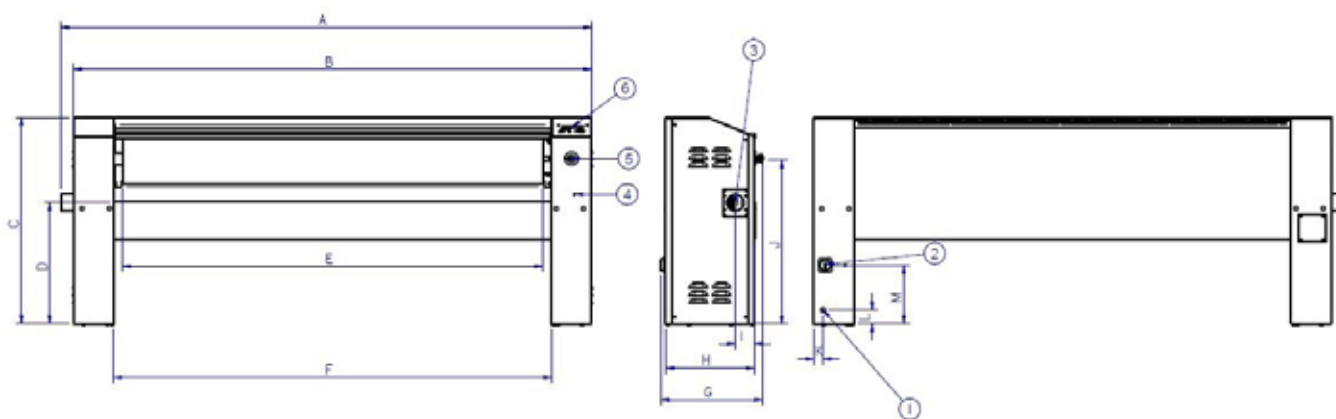

- 01. Conexión eléctrica
- 02. Interruptor general
- 03. Extracción de Ø 80mm
- 04. Manivela
- 05. Parada de emergencia
- 06. Control eléctrico

EXCELLENCE	A	B	C	D	E	F	G	H	I	J	K	L	M
PN-140/25	1.922	1.862	985	610	1.400	1.480	484	423	91	791	45	75	287
PN-200/25	2.522	2.462	985	610	2.000	2.080	484	423	91	791	45	75	287

