

# PRENSAS PNEUMÁTICAS

## PRE-U / PRE-CP

### CARACTERÍSTICAS

DOS MODELOS:

- **PLATO UNIVERSAL: PRE-U**
- **PLATO PARA CUELLOS Y PUÑOS: PRE-CP**

Plato inferior vaporizante y aspirante en todos los modelos.

Plato superior vaporizante o pulido (el plato pulido es opcional, y no tiene vaporizante).

Dimensiones del plato universal: 1.180 x 380 x 220 mm.

Descenso del plato superior accionado por dos pulsadores.

Entrada de vapor en el plato superior mediante pulsador.

Ascenso del plato inferior controlado por pulsador.

Entrada de vapor en el plato inferior accionada por pedal.

Todos los modelos equipados con aspirador.

Conexión: 230/400V III 50Hz.



PRE-U



PRE-CP

### OPCIONES

- Caldera 16 Lts. (12 kW).
- Compresor - 2 HP.
- Grupo plancha + pedal.
- Pistola vapor.
- Plato superior superpulido- No dispone de plato superior vaporizante.

DATOS TÉCNICOS	UNIT.	PRE-U	PRE-CP		
DATOS GENERALES		CON CALDERA	SIN CALDERA		
Dimensiones plato	mm	1.170 x 360 x 220	1.170 x 360 x 220		
Capacidad caldera	l	16	-		
Compresor	-	Opc	Opc		
Grupo Plancha	-	Opc	Opc		
Pistola Vapor	-	Opc	Opc		
Plato superior Pulido	-	Opc	Opc		
<b>POTENCIA</b>					
Motor aspiración	HP	0,6	0,6		
Motor bomba	HP	0,75	-		
Motor compresor (Opcional)	HP	2	2		
Resistencia caldera	KW	12	-		
<b>CONEXIONES</b>					
Ø Entrada agua	BSP	3/8"	-		
Ø Salida agua caldera	BSP	1/2"	-		
Ø Entrada vapor	BSP	-	1/2"		
Ø Salida condensados vapor	BSP	-	1/2"		
Presión vapor	BAR	4-5	4-5		
Consumo Vapor	Kg/h	12-20	12-20		
Ø Entrada aire	BSP	-	3/8"		
Presión aire	BAR	6-7	6-7		
Consumo de aire	NI/m	40	40		
<b>DIMENSIONES / DIMENSIONES CON EMBALAJE</b>					
Ancho / Ancho	mm	1.370/1.440	1.370/1.440		
Profundo / Profundo	mm	1.080/1.110	1.080/1.110		
Alto / Alto	mm	1.250/1.410	1.250/1.410		
Peso neto / Peso bruto	kg	292/342	237/287		
Volumen bruto	m <sup>3</sup>	2,25	2,25		
<b>OTROS</b>					
Voltaje	Hz	230/400V III 50	230/400V III 50		
Nivel Sonoro	dB	70	70		

PRE-U / PRE-CP  
AUTÓNOMA (CON CALDERA)

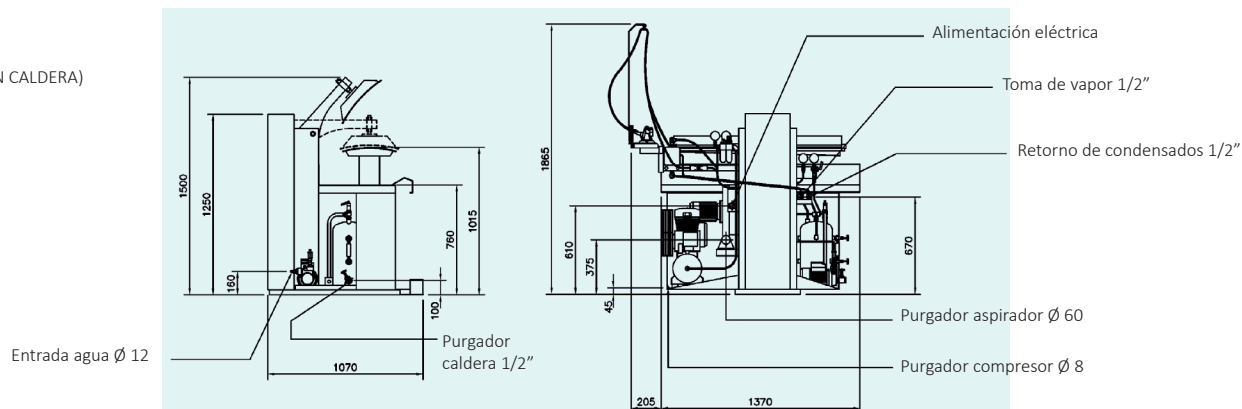

PRE-U / PRE-CP  
CENTRALIZADA (SIN CALDERA)

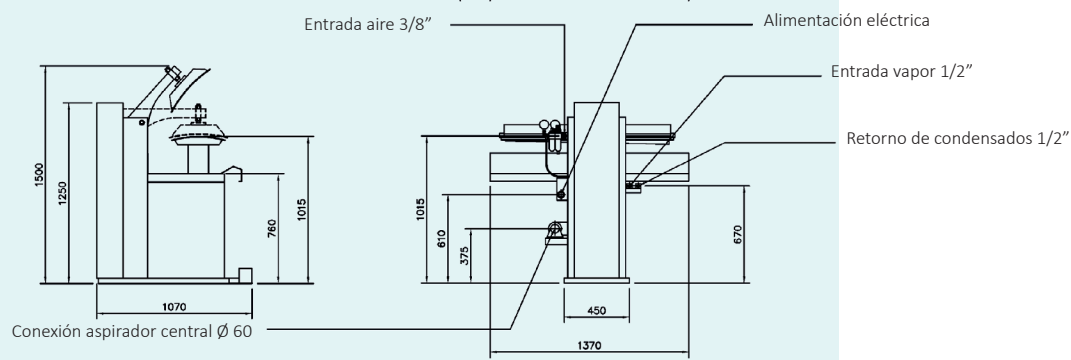

AENOR  
Empresa  
Registrada  
I.R. 1866/2004